

# AXIOM

## G | P | S

USER INSTRUCTION MANUAL AND WARRANTY  
MANUAL DE INSTRUCCIONES Y GARANTÍA



# INTRODUCTION

**Thank you for purchasing a Ki Mobility product!**



**WARNING: Do not use this without first reading this entire manual. Use without first reading this entire manual could result in serious injury to the user and/or attendant.**

Ki Mobility recommends training by an Assistive Technology Professional (ATP) or other competent clinical or technical professional in the safe use of this chair prior to use.

If you have any questions or concerns about any aspect of this product, this manual or the service provided, do not hesitate to contact your authorized supplier, an authorized representative or Ki Mobility. Ki Mobility can be reached at:

(1)715-254-0991



Ki Mobility  
5201 Woodward Drive  
Stevens Point, WI 54481  
U.S.A



[www.kimobility.com](http://www.kimobility.com) (Includes Dealer locator and access to printed information)

Or via our Authorized EU Representative:



Etac Supply Center AB  
Långgatan 12  
33233 Anderstorp  
Sweden

Or via our UK Responsible Person:



Etac Ltd  
Unit 60, Hartlebury Trading  
Estate, Hartlebury  
Kidderminster, DY10 4JD

# Table of Contents

## **IMPORTANT CONSUMER INFORMATION**

A.	Intended Use.....	3
B.	Your Safety .....	4
C.	Signal Words.....	4
D.	Symbol Glossary .....	5
E.	Check Your Skin Daily .....	6
F.	General Warnings.....	6
G.	Protecting Your Cushion.....	7
H.	Obstructions.....	7
I.	Cover Orientation .....	7

## **SET-UP, ADJUSTMENT AND CARE**

A.	Fitting Your Cushion and Wheelchair.....	8
B.	Maintenance.....	9
C.	Cleaning .....	10
D.	Reassembling Your Axiom Cushion After Cleaning.....	11

<b>KI MOBILITY LIMITED WARRANTY .....</b>	<b>12</b>
---	-----------

# Axiom-G, Axiom-P and Axiom-S

## IMPORTANT CONSUMER INFORMATION

**NOTE:** This manual contains instructions for use with the Ki Mobility Axiom-G, Axiom-P and Axiom-S foam cushion products. This information must be provided to the consumer of this product. Do not remove this manual before delivery to the consumer of this product.

**Supplier:** This manual must be given to the consumer of this product.

**Consumer:** Read the entire owner's manual prior to using this product and keep on-hand for future reference.

**NOTE:** Check all parts for shipping damage. In case of damage, DO NOT use. Contact the supplier or Ki Mobility for further instructions.

## Cushion Features



1. Foam Cushion	2. 4-Way Stretch Cover
3. Front Handle	4. Water Resistant Zipper and Zipper Pull

 **MAXIMUM USER WEIGHT:** 350 lbs (158 kilos)

## A. Intended Use

Ki Mobility Wheelchair Cushions are intended to provide postural support, pressure distribution and improved sitting tolerance.

## B. Your Safety

**Any serious adverse events or injuries related to the use of your product or its accessories must be reported immediately if the incident directly or indirectly leads to serious health decline or death of the user or other person. Report any serious events and/or injuries to Ki Mobility and, if required by local regulation, the competent health authority where the user and/or other person legally reside.**

Do not use this product without first reading this entire manual. BEFORE riding, you should be trained in the safe use of this product by an Assistive Technology Professional (ATP) or other competent clinical or technical professional. Ki Mobility manufactures many different products that might meet your needs. The recognized best practice for selecting a product is to consult with an ATP or other competent technical professional and an experienced clinical professional such as a physical therapist, occupational therapist or physician. Final selection of the type of product, options and adjustments rests solely with you and your technical and clinical professionals. The options you choose, and the set-up and adjustment of the product have a direct impact on its performance, stability and its ability to meet your needs.

## C. Signal Words

Within this manual you will find what are referred to as “Signal” words. These words are used to identify and convey the severity of varying hazards. Before using this chair you, and each person who may assist you, should read this entire manual. Please note the Signal word and consider any notes, cautions or warnings. Make sure to follow all instructions and use your chair safely. The Signal word refers to a hazard or unsafe practice that may cause severe injury or death to you or to other persons. The “Warnings” are in three main categories, as follows:

**NOTE – Note indicates a potentially hazardous situation which, if not avoided, could result in a decline in the performance of the chair or damage to your wheelchair.**























**CAUTION: Caution indicates a potentially hazardous situation which, if not avoided, could result in damage to your wheelchair and injury to you.**



**WARNING: Warning indicates a potentially hazardous situation which, if not avoided, could result in serious injury or death.**

These signal words will be placed throughout the manual, where appropriate to highlight the hazardous situation. Refer to Section G. for hazardous situations that will apply to the general use of this product.

## D. Symbol Glossary

SYMBOL	DEFINITION
	Indicates the medical device manufacturer.
	Date of manufacture (YEAR/MM/DD).
	Indicates the need for the user to consult an instruction for safety reasons such as cautions and warnings. If presented on the medical device or packaging, it indicates the need for the user to consult the instructions for safety reasons such as cautions and warnings.
	Indicates the item is a medical device.
	Indicates the manufacturer's serial number so that a specific medical device can be identified.
	Indicates the authorized representative in the European Community.
	Indicates the manufacturer's declaration that the product meets the requirements of the applicable EC directives.
	Indicates the need for the user to consult the instructions for use.
 <small>www.kimobility.com</small>	Indicates the need for the user to consult the listed website for instructions for use in an electronic format.
	Indicates a website where a user may obtain additional information about the medical product.
	Indicates a specified maximum weight limit (lbs/kg).
	Indicates a transit securement point.
	Indicates a potential pinch point.
	Indicates the entity importing the medical device into the locale.
	Indicates the manufacturer's batch code so that the batch or lot can be identified.
	Machine Wash, Hot
	Do Not Bleach
	Line dry or tumble, no heat
	Do Not Iron
	Do Not Dry Clean
	Indicates the manufacturer's declaration that the product meets the requirements of the applicable UKCA directives.

## E. Check Your Skin Daily

These Axiom Seating and Positioning products are designed to improve pressure distribution and increase sitting tolerance. Whether the cushion provided will meet your individual needs cannot be assured in advance. The integrity of your skin can be affected by many aspects of your daily life and medical condition, including the use of this product. Be sure to follow any skin care regimens established by your clinician.

Users of this product should make sure their skin is inspected daily for changes. If you see changes, discontinue the use of this product immediately and consult with your clinician. A key clinical indicator of tissue breakdown is skin redness. If your skin develops redness, discontinue the use of this product immediately and consult your clinician. Be especially careful to inspect the areas related to the bony prominences of the pelvis such as your trochanters and ischial tuberosities.

### **WARNING**

**WARNING:** Failure to perform proper skin inspection or continuing to use a cushion after skin changes are present can affect your skin integrity, resulting in serious injury or death.

## F. General Warnings

### **WARNING**

**WARNING:** Do not use or install this cushion without first reading and understanding this manual. Please contact your authorized Ki Mobility supplier or your clinician if you are unable to understand the Warnings and Instructions. Failure to do so could result in serious injury or death.

### **WARNING**

**WARNING:** The adhesive on hook and loop closures (commonly known as "Velcro") may degrade over time and reduce its ability to secure the cushion. This could cause you to fall from your wheelchair, resulting in serious injury.

### **WARNING**

**WARNING:** The installation of a cushion on a wheelchair could affect the center of gravity of the wheelchair. Changes in your center of gravity may affect your stability in your wheelchair, resulting in tipping over or falling from your wheelchair which may result in serious injury. Always review the instructions for use of your wheelchair to see if changes to the wheelchair may be needed to provide sufficient stability after adding a cushion.

### **WARNING**

**WARNING:** The integrity of your skin can be effected by many aspects of your daily life and medical condition, including the use of this product. Be sure to follow any skin care regimens established by your clinician. Consumers of this product should make sure their skin is inspected routinely for changes as directed by their clinician. Failure to do so could result in serious injury or death.

## G. Protecting Your Cushion

Avoid prolonged exposure to adverse environmental conditions. This may include excessive exposure to sunlight and temperatures, either hot or cold. This can result in the degradation of the performance of your cushions.



**WARNING: Failure to protect your cushion may lead to changes that can affect your skin integrity, resulting in serious injury or death.**

Although your cushion has been manufactured in accordance with its labeled flammability standards, you should avoid exposing your cushion to open flames or extreme heat sources such as a burning cigarette. This may cause your cushion to ignite or emit harmful gases.



**Failure to protect your cushion from extreme heat may cause your cushion to ignite or emit harmful gases, resulting in serious injury or death.**

## H. Obstructions

To ensure your cushion works effectively, avoid placing obstructions between your bottom and your cushion. Obstructions may include, but are not limited to:

- Keys or other items in pockets
- Lift slings
- Underpads or Chucks

Obstructions will lessen the effectiveness of the product, potentially causing pressure or high pressure points.



**WARNING: Pressure points can affect your skin integrity, resulting in serious injury or death.**

## I. Cover Orientation

Your cushion was designed to be sat on in a specific orientation and it must be placed properly in your wheelchair with the cover oriented correctly with the foam base. It is labeled to indicate the proper orientation.

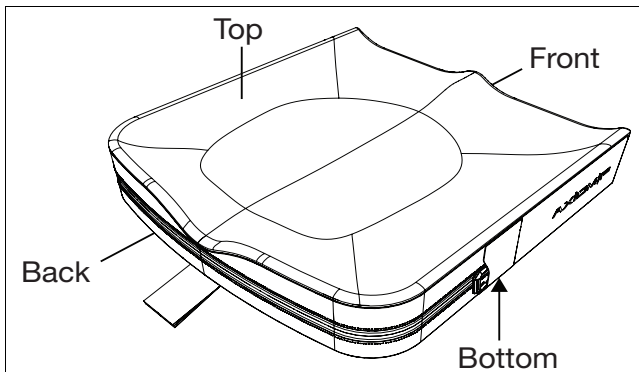

**WARNING: Failure to properly orient the cushion and cover can affect your skin integrity, resulting in serious injury or death.**



# Set-Up, Adjustment and Care

## A. Fitting Your Cushion and Wheelchair

### 1. Initial Cushion Set-Up Without User in Seated Position

- In determining the right cushion for you, ensure the dimensions are appropriate considering the width and length of your wheelchair sling or seat pan. If you are unsure, consult your authorized Ki Mobility supplier or your clinician.
- Place the cushion in the chair with the material identification tags facing the rear of the chair and the cushion handle oriented toward the front of the chair. The non-skid texture should be facing the seat sling or seat pan on your wheelchair.
- It is important that during normal use the cushion is retained in the wheelchair. It is also important that the cushion is not displaced during transfers that might cause you to slip or fall. Your cushion has hook and loop closures and a non-skid bottom to facilitate retention in a wheelchair. Ensure the cushion hook and loop closures align and mate with the wheelchair hook and loop closures. If your wheelchair sling or seat pan does not have hook and loop closures, or they do not align with the cushion, you should consult your authorized Ki Mobility supplier or your clinician to ensure the cushion is appropriate.

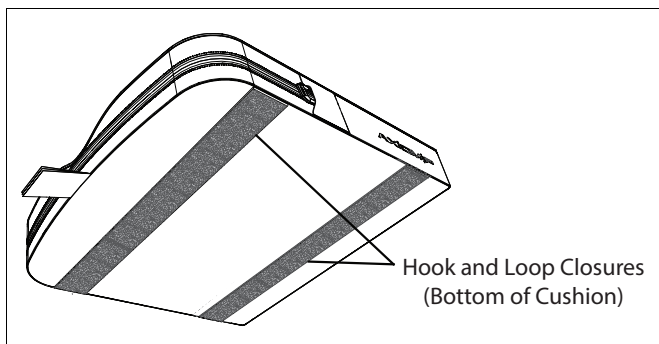

### **⚠️ WARNING ⚠️**

**WARNING:** Failure to properly select a cushion that fits your wheelchair can affect your skin integrity which can result in serious injury or death.

### **⚠️ WARNING ⚠️**

**WARNING:** Failure to properly orient the cushion and cover can affect your skin integrity which can result in serious injury or death.

### **⚠️ WARNING ⚠️**

**WARNING:** Failure to properly select the cushion and cover that can be retained in the wheelchair can cause you to fall from your wheelchair, resulting in serious injury.

### **⚠️ WARNING ⚠️**

**WARNING:** Avoid using the cushion on overly stretched seat sling upholstery. Stretched upholstery does not provide adequate support for the cushion and improper positioning may result. This can affect your skin integrity, resulting in serious injury or death.

# A. Fitting Your Cushion and Wheelchair (Continued)

- 2. Wheelchair Set-Up and Adjustment for your Cushion
  - a. Ensure hips are placed properly in the back of the wheelchair and cushion as directed by your authorized Ki Mobility supplier or your clinician.
  - b. Ensure your footrests are adjusted to the proper height, as directed by your authorized Ki Mobility supplier or your clinician.
  - c. Ensure your back support is properly positioned and adjusted for your seated posture, as directed by your authorized Ki Mobility supplier or your clinician.



**WARNING:** Failure to ensure that the wheelchair is properly adjusted for use with the cushion can affect your skin integrity, resulting in serious injury or death.

# B. Maintenance

Regular cleaning and maintenance may help extend the life of your cushion. You should inspect your cushion weekly. During cleaning, component inspection is recommended.

- 1. Check Cover for Tears and Excessive Wear
  - a. Remove cover and check for abnormalities (inside and out).
  - b. Check the foam base for breakdown or degradation.
    - a. Tears deeper than .25" (6.35 mm)
    - b. Loose granules of foam
    - c. Permanent changes to the unloaded foam shape, such as flattening.



**WARNING:** If you find any abnormalities, such as the foam breaking down, discontinue the use of this product immediately and consult with your authorized Ki Mobility supplier or clinician. Failure to do so can affect your skin integrity, resulting in serious injury or death.

# C. Cleaning



**WARNING:** Cleaning, deodorizing and sanitizing, even using the method described here, can accelerate the natural degradation of the foam. The effect will vary depending on the chemicals used. Verify that the degradation has not progressed to the point the cushion should not be used, according to the instructions for use provided with the product, failure to do so can result in serious injury.

Care & Use Instructions	
	Machine Wash, Hot
	Do Not Bleach
	Line dry or tumble, no heat
	Do Not Iron
	Do Not Dry Clean

## C. Cleaning (Continued)

### 1. Cleaning the Cover

**NOTE: Drying with heat may cause shrinking that affects the covers fit and function.**

- a. Remove the outer cover from the foam base and zip closed.
- b. Machine wash in warm water and tumble dry - no heat. Do not iron. Note - Do not dry clean covers or use industrial washers and dryers to clean cover. Do not steam autoclave. Do not bleach.
- c. To refit cover after washing, fit cover back over foam base. Ensure the back of the cover matches up to the back of the foam base. Note - If utilized in an institutional setting, write the residents name with a permanent marker on the content label of the cover. This will ensure the return of the correct cover to its matching cushion after washing.

### 2. Cleaning or Deodorizing the Foam Base

**NOTE: Do not immerse your foam base in any solution.**

- a. Fill a spray bottle with detergent or deodorizer. Verify that the labeling for the manufacturer of the detergent or deodorizing indicates it is appropriate for this use. Follow the manufacturer's labeling for proper solution concentration and use.
- b. Lay the foam base in the bathtub or on a surface that can get wet.
- c. Spray the entire surface of the foam base including the sides. Flip it over and repeat on the bottom. Once you've finished spraying, let the solution set for 20 to 30 minutes.
- d. Wipe the solution off with a damp washcloth. Do not spray with water.
- e. Allow the material to air dry but avoid direct sunlight. Depending on how wet your foam base is, it may take 24 hours to several days to completely dry. Verify that no solution remains in the foam base before using.

### 3. Sanitizing the Foam Base

**NOTE: Do not immerse your foam base in any solution.**

- a. Fill a spray bottle with a 70% or greater alcohol solution.
- b. Lay the foam base in the bathtub or on a surface that can get wet.
- c. Spray the entire surface of the foam base including the sides. Flip it over and repeat on the bottom. Once you've finished spraying, let the solution set for 20 to 30 minutes.
- d. Wipe the solution off with a damp wash cloth. Do not spray with water.
- e. All the material to air dry but avoid direct sunlight. Depending on how wet your foam base is, it may take 24 hours to several days to completely dry. Verify that no solution remains in the foam base before using.

## D. Reassembling Your Axiom Cushion After Cleaning

### 1. After Proper Cleaning and Maintenance

- a. Insert the foam base into the cover with the label down and the zipper to the rear of the cushion.
- b. Close the zippers on your cushion ensuring that the zipper-pulls end up closed with the pull tucked into the zipper pocket cover. Check that the serial and regulatory tags are at the rear of the foam base.

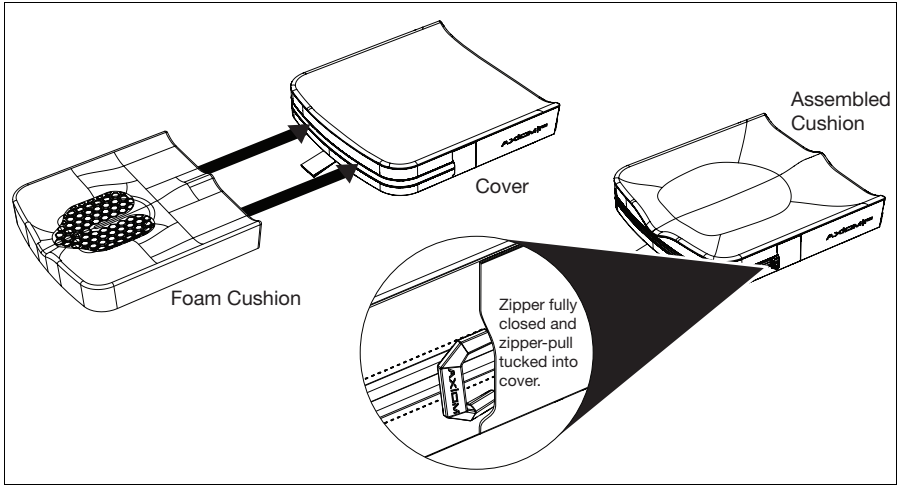

# KI MOBILITY LIMITED WARRANTY

The expected life of the product is 5 years.

## A. For 24 Months

Ki Mobility warrants the cushion to be free from defects in materials and workmanship for a period of 24 months. This limited warranty applies to:

1. Axiom-G, Axiom-P and Axiom-S Cushion Bases

For a period of 24 months (2 years) from the date of purchase, provided normal use, should a defect in materials or workmanship occur, Ki Mobility will, at its option, repair or replace it without charge. This warranty does not apply to punctures, tears, or burns.

## B. For 6 Months

Ki Mobility warrants the cushion to be free from defects in materials and workmanship for a period of 6 months. This limited warranty applies to:

1. Axiom-G, Axiom-P and Axiom-S Removable Covers

For a period of 6 months from the date of purchase, provided normal use, should a defect in materials or workmanship occur, Ki Mobility will, at its option, repair or replace it without charge. This warranty does not apply to punctures, tears or burns.

## C. Limitations

1. We do not warrant:
  - a. Damage from neglect, accident, misuse, or from improper installation or repair.
  - b. Products modified without Ki Mobility's express written consent.
  - c. Damage from exceeding the weight limit.
2. This warranty applies in the USA only. Check with your supplier to find out if international warranties apply.
3. This warranty is not transferable and only applies to the first consumer purchase of this product through an authorized Ki Mobility supplier.

## D. What We Will Do

Our sole liability is to repair or replace covered parts. This is the exclusive remedy for consequential damages.

## E. What You Must Do

1. Obtain from us, while this warranty is in effect, prior approval for return or repair of covered parts.
2. Claims and repairs should be processed through the nearest authorized supplier. Except for express warranties made herein, all other warranties, including implied warranties of merchantability and warranties of fitness for a particular purpose are excluded.

## F. Notice to Consumer

1. If allowed by law, this warranty is in place of any other warranty (written or oral, express or implied, including a warranty of merchantability, or fitness for a particular purpose).
2. This warranty gives you certain legal rights. You may also have other rights that vary from state to state.

Record your lot number here for future reference:

---

# AXIOM

## G | P | S

MANUAL DE INSTRUCCIONES Y GARANTÍA



# I. INTRODUCCION

**¡Gracias por comprar un producto Ki Mobility!**

## **ADVERTENCIA**

**ADVERTENCIA: No use esta sin antes leer todo este manual. Usar la silla de ruedas sin leer primero el presente manual por completo podría ocasionar lesiones graves al usuario o a su asistente.**

Ki Mobility aconseja capacitarse con un profesional de tecnologías asistivas (ATP) u otro profesional clínico o técnico competente en la seguridad de producto antes de su uso.

Si tiene alguna pregunta o inquietud sobre cualquier aspecto de esta silla de ruedas, este manual o el servicio prestado, no dude en ponerse en contacto con su proveedor autorizado, un representante autorizado o Ki Mobility. Puede comunicarse con Ki Mobility llamando al:

(1)715-254-0991



Ki Mobility  
5201 Woodward Drive  
Stevens Point, WI 54481  
U.S.A



[www.kimobility.com](http://www.kimobility.com) (Incluye localizador de distribuidores y acceso a información impresa)

O a través de nuestro representante autorizado de la UE:



Etac Supply Center AB  
Långgatan 12  
33233 Anderstorp  
Sweden

O a través de nuestra persona responsable del Reino Unido:



Etac Ltd  
Unit 60, Hartlebury Trading  
Estate, Hartlebury  
Kidderminster, DY10 4JD

# Contenido

## INFORMACIÓN IMPORTANTE PARA EL CONSUMIDOR

A.	Uso previsto.....	16
B.	Su seguridad.....	17
C.	Palabras de aviso.....	17
D.	Glosario de símbolos.....	18
E.	Revise su piel diariamente.....	19
F.	Advertencias generales.....	19
G.	Protección de su cojín.....	20
H.	Obstrucciones.....	20
I.	Orientación sobre la funda.....	20

## CONFIGURACIÓN, REGULACIÓN Y CUIDADO

A.	Regulación de su cojín y silla de ruedas.....	21
B.	Manutención.....	22
C.	Limpieza.....	23
D.	Volver a montar su cojín Axiom después de limpiarlo.....	24

## GARANTÍA LIMITADA DE KI MOBILITY..... 25



# Axiom-G, Axiom-P y Axiom-S

## INFORMACIÓN IMPORTANTE PARA EL CONSUMIDOR

**NOTA:** Este manual contiene las instrucciones de uso de los cojines de espuma poliuretánica Axiom-G, Axiom-P y Axiom-S de Ki Mobility. Esta información debe facilitarse al consumidor de este producto. No retire este manual antes de la entrega de este producto al consumidor.

**Proveedor:** Este manual debe entregarse al consumidor de este producto.

**Consumidor:** Lea el manual del propietario completo antes de usar este producto y consérvelo a mano para su consulta futura.

**NOTA:** Compruebe que ninguna de las piezas tenga daños por el transporte. En caso de que haya daños, **NO** la use. Póngase en contacto con el proveedor o con Ki Mobility para obtener más instrucciones.

## Funciones del cojín



1. Cojín de espuma poliuretánica	2. Funda de stretch a cuatro vías
3. Manija delantera	4. Cierre y tirador del cierre resistentes al agua



PESO MÁXIMO DEL USUARIO: 350 lb (158 kilos)

## A. Uso previsto

Los cojines para sillas de ruedas de Ki Mobility están diseñados para proporcionar apoyo postural, distribución de la presión y tolerancia mejorada a la posición de sentado.

## B. Su seguridad

**Cualquier evento adverso grave o lesiones relacionadas con el uso de su producto o sus accesorios deben informarse de inmediato si el incidente conduce directa o indirectamente a un deterioro grave de la salud o la muerte del usuario o de otra persona. Informe de cualquier evento grave o lesión a Ki Mobility y, si así lo exige la normativa local, a la autoridad sanitaria competente del lugar donde reside legalmente el usuario u otra persona.**

No use este producto sin antes leer todo este manual. ANTES de sentarse en esta silla de ruedas, un profesional de tecnologías asistivas (ATP) u otro profesional clínico o técnico competente debe capacitarlo en el uso seguro de la misma. Ki Mobility fabrica muchos productos diferentes que pueden satisfacer sus necesidades. El mejor método comprobado para elegir un producto es consultar con un profesional de tecnologías asistivas u otro profesional técnico competente y un profesional clínico experimentado, como un fisioterapeuta, un terapeuta ocupacional o un médico. La elección definitiva del tipo de silla de ruedas, sus opciones de configuración y su regulación están exclusivamente a cargo suyo y de sus profesionales técnicos y clínicos. Las opciones que elija, la configuración y la regulación del producto influyen directamente sobre su rendimiento, estabilidad y capacidad de satisfacer sus necesidades.

## C. Palabras de aviso

En este manual encontrará palabras que se denominan de “aviso”. Estas palabras se utilizan para identificar y transmitir la gravedad de los riesgos variables. Antes de usar esta silla de ruedas, usted y toda persona que pueda ayudarle deben leer este manual completo. Preste atención a estas palabras de Aviso y tenga en cuenta toda nota, precaución o advertencia. Asegúrese de seguir todas las instrucciones y use su silla de ruedas de manera segura. La palabra de Aviso se refiere a un peligro o una práctica no segura que puede causar lesiones graves o la muerte a usted u otras personas. Las “Advertencias” se encuentran en tres categorías principales, de la siguiente manera:

**NOTA – Nota indica una situación potencialmente peligrosa que, si no se evita, podría provocar una disminución en el rendimiento de la silla de ruedas o causar daños a la misma.**

### **PRECAUCIÓN**

**PRECAUCIÓN: Precaución indica una situación potencialmente peligrosa que, si no se evita, podría ocasionar daños a su silla de ruedas y lesiones a usted.**

### **ADVERTENCIA**

**ADVERTENCIA: Advertencia indica una situación potencialmente peligrosa que, si no se evita, podría dar como resultado la muerte o lesiones graves.**

Estas palabras de Aviso se colocan a lo largo de todo el manual, donde sea apropiado para resaltar la situación de peligro. Consulte el capítulo G. para conocer las situaciones peligrosas que se aplicarán al uso general de este producto.

## D. Glosario de símbolos

SÍMBOLO	DEFINICIÓN
	Indica al fabricante del dispositivo médico.
	Fecha de fabricación (YEAR/MM/DD).
	Indica la necesidad de que el usuario consulte una instrucción por motivos de seguridad, tales como precauciones y advertencias. Si se presenta en el dispositivo médico o en su empaque, indica la necesidad de que el usuario consulte las indicaciones por motivos de seguridad, tales como precauciones y advertencias.
	Indica que el artículo es un dispositivo médico.
	Indica el número de serie del fabricante de modo que se pueda identificar un dispositivo médico específico.
	Indica al representante autorizado en la Comunidad Europea.
	Indica la declaración del fabricante de que el producto cumple los requisitos de las directivas de la CE aplicables.
	Indica la necesidad de que el usuario consulte las indicaciones de uso.
	Indica la necesidad de que el usuario consulte el sitio web indicado a fin de obtener instrucciones de uso en formato electrónico.
	Indica un sitio web donde los usuarios pueden obtener información adicional sobre el producto médico.
	Indica un límite máximo de peso especificado (lb/kg).
	Indica un punto de seguridad de tránsito.
	Indica un posible punto de pellizco.
	Indica la entidad que importa el dispositivo médico al lugar.
	Indica el número de lote del fabricante de modo que se pueden identificar la partida o el lote.
	Lavado en máquina, Caliente
	No usar blanqueadores
	Seque en tendedero o en secadora sin calor.
	No planchar
	No lavar a seco
	Indica la declaración del fabricante de que el producto cumple los requisitos de las directivas de la UKCA aplicables.

## E. Revise su piel diariamente

Estos productos de asiento y posicionamiento de Axiom están diseñados para mejorar la distribución de la presión y aumentar la tolerancia al estar sentados. No se puede garantizar de antemano si el cojín proporcionado satisfará sus necesidades individuales. La integridad de su piel puede verse afectada por muchos aspectos de su vida diaria y su condición médica, incluyendo el uso de este producto. Asegúrese de seguir los regímenes de cuidado de la piel establecidos por su médico.

Los consumidores de este producto deben asegurarse de que su piel sea inspeccionada a diario a fin de detectar cambios. Si ve cambios, suspenda el uso de este producto inmediatamente y consulte a su médico. Un indicador clínico clave de la descomposición del tejido es el enrojecimiento de la piel. Si su piel sufre enrojecimiento, suspenda el uso de este producto inmediatamente y consulte a su médico. Tenga especial cuidado de inspeccionar las áreas relacionadas con las prominencias óseas de la pelvis, tales como los trocánteres y las tuberosidades isquiales.

### **ADVERTENCIA**

**ADVERTENCIA:** No hacer una inspección correcta de la piel o seguir usando un cojín después de que se presenten cambios en la piel puede afectar la integridad de su piel, dando como resultado lesiones graves o la muerte.

## F. Advertencias generales

### **ADVERTENCIA**

**ADVERTENCIA:** NO utilice ni instale este cojín sin primero leer y entender este manual. Póngase en contacto con su proveedor autorizado de Ki Mobility o con su médico si no puede entender las Advertencias e Instrucciones. De no hacerlo, podría sufrir lesiones graves o la muerte.

### **ADVERTENCIA**

**ADVERTENCIA:** El adhesivo de los cierres de gancho y bucle (comúnmente conocido como “Velcro”) puede degradarse con el tiempo y reducir su capacidad para fijar el cojín. Esto podría provocar que caiga de su silla de ruedas, dando como resultado lesiones graves.

### **ADVERTENCIA**

**ADVERTENCIA:** La instalación de un cojín en una silla de ruedas podría afectar el centro de gravedad de la silla de ruedas. Los cambios en su centro de gravedad pueden afectar la estabilidad en su silla de ruedas, lo que puede provocar que vuelque o se caiga de la silla de ruedas, lo que puede provocar lesiones graves. Siempre revise las instrucciones de uso de su silla de ruedas para saber si puede ser necesario hacerle cambios a fin de garantizar suficiente estabilidad después de añadir un cojín.

### **ADVERTENCIA**

**ADVERTENCIA:** La integridad de su piel puede verse afectada por muchos aspectos de su vida diaria y su trastorno médico, incluyendo el uso de este producto. Asegúrese de seguir los regímenes de cuidado de la piel establecidos por su médico. Los usuarios de este producto deben exigir que su piel sea controlada periódicamente a fin de detectar cambios según las indicaciones de su médico. De no hacerlo, podría sufrir lesiones graves o la muerte.

## G. Protección de su cojín

Evite la exposición prolongada a condiciones ambientales adversas. Esto puede incluir una exposición excesiva a la luz solar y a temperaturas, ya sea frías o calientes. Esto puede dar como resultado la degradación del rendimiento de sus cojines.



### **ADVERTENCIA**



**ADVERTENCIA: No proteger el cojín puede provocar cambios capaces de afectar la integridad de su piel, lo que puede provocar lesiones graves o la muerte.**

Aunque su cojín se ha fabricado de acuerdo con los estándares de inflamabilidad señalados en su etiqueta, debe evitar exponerlo a llamas abiertas o fuentes de calor extremas como un cigarrillo encendido. Esto puede hacer que el cojín se encienda o emita gases nocivos.



### **ADVERTENCIA**



**ADVERTENCIA: No proteger el cojín contra el calor extremo puede ocasionar que se encienda o emita gases nocivos, dando como resultado lesiones graves o la muerte.**

## H. Obstrucciones

Para asegurarse de que su cojín funciona eficazmente, evite los obstáculos entre su trasero y el cojín. Entre otros obstáculos podemos tener:

- Llaves u otros artículos en los bolsillos
- Eslingas para alzar
- Absorbentes o protectores impermeables

Los obstáculos disminuirán la efectividad del producto, lo que podría causar presión o puntos de gran presión.



### **ADVERTENCIA**



**ADVERTENCIA: Los puntos de presión pueden afectar la integridad de su piel, dando como resultado lesiones graves o la muerte.**

## I. Orientación sobre la funda

Su cojín fue diseñado para poder sentarse en él en una orientación específica y debe colocarse correctamente en su silla de ruedas con la funda orientada correctamente respecto de la base de espuma. Está etiquetado de modo que indique la orientación adecuada.

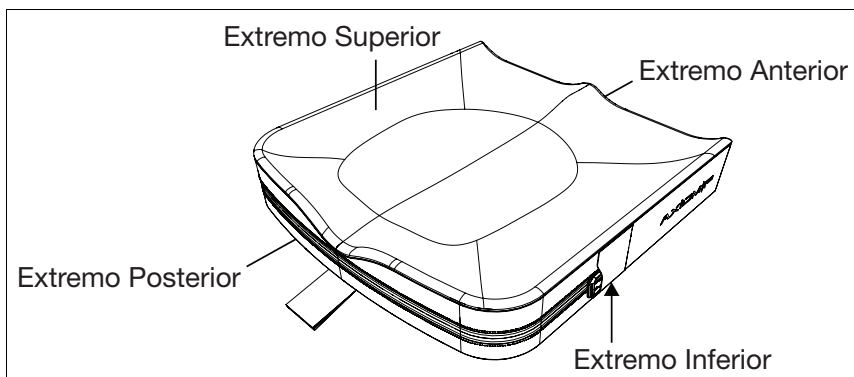

### **ADVERTENCIA**



**ADVERTENCIA: No orientar correctamente el cojín y la funda puede afectar la integridad de su piel, dando como resultado lesiones graves o la muerte.**

# Configuración, regulación y cuidado

## A. Regulación de su cojín y silla de ruedas

### 1. Configuración inicial del cojín sin el usuario sentado

- Para determinar el cojín adecuado para usted, asegúrese de que las dimensiones sean adecuadas teniendo en cuenta el ancho y la longitud de la eslinga o bandeja del asiento de su silla de ruedas. Si no está seguro, consulte a su proveedor autorizado de Ki Mobility o a su médico.
- Coloque el cojín en la silla con las etiquetas de identificación de los materiales orientadas hacia la parte posterior de la silla y el asa del cojín orientada hacia la parte delantera de la silla. La textura antideslizante debe estar orientada hacia la eslinga del asiento o la bandeja del asiento de su silla de ruedas.
- Es importante que el cojín se mantenga en la silla de ruedas durante el uso normal. También es importante que el cojín no se desplace durante las transferencias, lo que podría causar que se resbale o se caiga. Su cojín tiene cierres de gancho y bucle, y un fondo antideslizante para facilitar la retención en la silla de ruedas. Asegúrese de que los cierres de gancho y bucle del cojín estén alineados y coincidan con los cierres de gancho y bucle de la silla de ruedas. Si la eslinga o bandeja de asiento de su silla de ruedas no tiene cierres de gancho y bucle, o no quedan alineados con el cojín, debe consultar a su proveedor autorizado de Ki Mobility o a su médico para asegurarse de que el cojín sea adecuado.

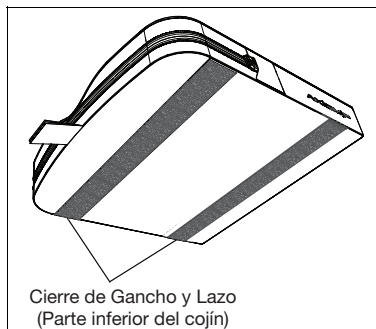

### ⚠ **ADVERTENCIA** ⚠

**ADVERTENCIA:** No seleccionar debidamente un cojín que se ajuste a su silla de ruedas puede afectar la integridad de su piel, lo que puede dar como resultado lesiones graves o la muerte.

### ⚠ **ADVERTENCIA** ⚠

**ADVERTENCIA:** No orientar correctamente el cojín y la funda puede afectar la integridad de su piel, lo que puede dar como resultado lesiones graves o la muerte.

### ⚠ **ADVERTENCIA** ⚠

**ADVERTENCIA:** Si no selecciona correctamente el cojín y la funda que se pueden conservar en la silla de ruedas, puede provocar que se caiga de la silla, dando como resultado lesiones graves.

### ⚠ **ADVERTENCIA** ⚠

**ADVERTENCIA:** Evite usar el cojín en el tapizado de la eslinga estirada en exceso. El tapizado estirado no proporciona un soporte adecuado para el cojín y puede producirse un posicionamiento incorrecto. Esto puede afectar la integridad de su piel, dando como resultado lesiones graves o la muerte.

## A. Ajuste de su cojín y silla de ruedas (continuación)

2. Configuración y regulación de la silla de ruedas para su cojín
  - a. Asegúrese de que las caderas estén correctamente colocadas en la parte posterior de la silla de ruedas y del cojín según las indicaciones de su proveedor autorizado de Ki Mobility o de su médico.
  - b. Asegúrese de que sus apoyapiés estén regulados a la altura correcta, según las indicaciones de su proveedor autorizado de Ki Mobility o de su médico.
  - c. Asegúrese de que el apoyo de su espalda esté correctamente posicionado y regulado para su postura al estar sentado, según las indicaciones de su proveedor autorizado de Ki Mobility o su médico.



**ADVERTENCIA: No asegurarse de que la silla de ruedas esté debidamente regulada para usarse con el cojín puede afectar la integridad de su piel, dando como resultado lesiones graves o la muerte.**

## B. Manutención

La limpieza y la manutención periódicas pueden ayudar a prolongar la vida útil de su cojín. Debe inspeccionar su cojín semanalmente. Durante la limpieza, se recomienda la inspección de los componentes.

1. Compruebe que la funda no tenga rasgaduras o desgaste excesivo
  - a. Extraiga la funda y compruebe si hay anomalías (dentro y fuera).
  - b. Verifique que la base de espuma poliuretánica no se haya roto o degradado.
    - a. Rasgaduras de más de 0,25" (6,35 mm)
    - b. Gránulos de espuma poliuretánica sueltos
    - c. Cambios permanentes en la forma de la espuma poliuretánica sin carga, como por ejemplo aplanamiento.







**ADVERTENCIA: Si encuentra alguna anomalía, como la rotura de la espuma, interrumpa de inmediato el uso de este producto y consulte con su proveedor de Ki Mobility autorizado o un médico. No hacerlo podría afectar la integridad de su piel, lo que puede provocar lesiones graves o la muerte.**

## C. Limpieza

### **ADVERTENCIA**

**ADVERTENCIA:** Limpiar, desodorizar y desinfectar, incluso utilizando el método descrito aquí, puede acelerar la degradación natural de la espuma poliuretánica. El efecto variará en función de los productos químicos utilizados. Verifique que la degradación no haya avanzado hasta el punto en que no se deba usar el cojín, de acuerdo con las instrucciones de uso proporcionadas con el producto; no hacerlo puede ocasionar lesiones graves.

Instrucciones de Uso y Cuidados	
	Lavado en máquina, Caliente
	No usar blanqueadores
	Seque en tendedero o en secadora sin calor.
	No planchar
	No lavar a seco

#### 1. Limpieza de la funda

**NOTA:** Secar con calor puede provocar un encogimiento que afecte el ajuste y función de la funda.

- Extraiga la funda de la base de espuma poliuretánica y cierre la cremallera.
- Lávala a máquina en agua tibia y séquela en secadora - sin calor. No la planche.  
Nota - Nota - No lave en seco las fundas ni utilice lavadoras y secarropas industriales para limpiarlas. No las esterilice en autoclave de vapor. No use blanqueador.
- Para volver a colocar la funda después del lavado ajústela bien sobre la base de espuma poliuretánica. Asegúrese de que la parte posterior de la funda llegue hasta coincidir con la parte posterior de la base de espuma poliuretánica. Nota - Si el cojín se utiliza en una comunidad escriba el nombre del propietario con marcador indeleble en la etiqueta de contenido de la funda. Esto garantizará el regreso de la funda correcta a su cojín correspondiente después del lavado.

#### 2. Limpiar o desodorizar la base de espuma poliuretánica

**NOTA:** No sumerja la base de espuma poliuretánica en ninguna solución.

- Llene una botella de spray con detergente o desodorante. Confirme que el etiquetado del fabricante del detergente o desodorante indique que es adecuado para este uso. Siga el etiquetado del fabricante para conocer la concentración y uso adecuados de la solución.
- Coloque la base de espuma poliuretánica en la bañera o en una superficie que pueda mojarse.
- Rocíe toda la superficie de la base de espuma poliuretánica incluidos los laterales. Dele la vuelta y repitalo en la parte inferior. Una vez que haya terminado de rociar, deje que la solución repose de 20 a 30 minutos.
- Limpie la solución con un paño de lavado húmedo. No la rocíe con agua.
- Deje que el material se seque al aire, pero evite la luz solar directa. Según qué tan húmeda esté la base de espuma poliuretánica, que seque por completo puede tomar de 24 horas a varios días. Confirme que no quede nada de solución en la base de espuma poliuretánica antes de usarla.



## C. Limpieza (Continuación)

### 3. Desinfección de la base de espuma poliuretánica

**NOTA: No sumerja la base de espuma poliuretánica en ninguna solución.**

- Llene una botella de spray con una solución de alcohol al 70% o más.
- Coloque la base de espuma poliuretánica en la bañera o en una superficie que pueda mojarse.
- Rocíe toda la superficie de la base de espuma poliuretánica incluidos los laterales. Dele la vuelta y repítalo en la parte inferior. Una vez que haya terminado de rociar, deje que la solución repose de 20 a 30 minutos.
- Limpie la solución con un paño de lavado húmedo. No la rocíe con agua.
- Deje que el material se seque al aire, pero evite la luz solar directa. Según qué tan húmeda esté la base de espuma poliuretánica, que seque por completo puede tomar de 24 horas a varios días. Confirme que no quede nada de solución en la base de espuma poliuretánica antes de usarla.

## D. Volver a montar su cojín Axiom después de limpiarlo

### 1. Después de una limpieza y manutención correctas

- Inserte la base de espuma en la funda con la etiqueta hacia abajo y el cierre en la parte posterior del cojín.
- Cierre las cremalleras del cojín cuidando que los tiradores de la cremallera terminen cerrados y metidos en la funda del bolsillo de cremallera. Compruebe que las etiquetas seriales y reglamentarias estén en la parte posterior de la base de espuma.

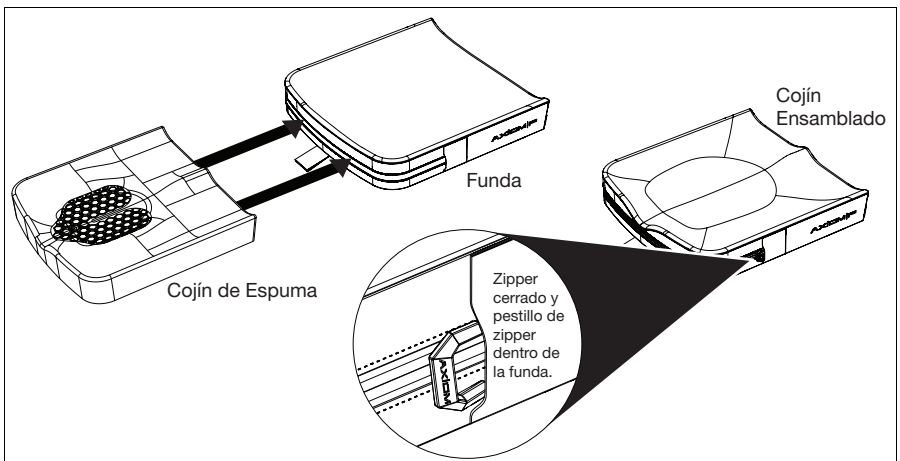

# **GARANTÍA LIMITADA DE KI MOBILITY**

La vida esperada del producto es de 5 años.

## **A. Durante 24 meses**

Ki Mobility garantiza que el cojín estará libre de defectos en materiales y mano de obra durante un período de 24 meses. Esta garantía limitada se aplica a:

1. Las bases de los cojines Axiom-G, Axiom-P y Axiom-S

Durante un período de 24 meses (2 años) a partir de la fecha de compra, siempre que se utilice normalmente, en caso de que se produzca un defecto en los materiales o la mano de obra, Ki Mobility, a su elección, lo reparará o reemplazará sin cargo alguno. Esta garantía no se aplica a perforaciones, rasgaduras o quemaduras.

## **B. Durante 6 meses**

Ki Mobility garantiza que el cojín estará libre de defectos en materiales y mano de obra durante un período de 6 meses. Esta garantía limitada se aplica a:

1. Las fundas extraíbles de Axiom-G, Axiom-P y Axiom-S

Durante un período de 6 meses a partir de la fecha de compra, siempre que se utilice normalmente, en caso de que se produzca un defecto en los materiales o la mano de obra, Ki Mobility, a su elección, la reparará o reemplazará sin cargo alguno. Esta garantía no se aplica a perforaciones, rasgaduras o quemaduras.

## **C. Limitaciones**

1. No garantizamos:
  - a. Daños resultantes de negligencia, mal uso o instalación o reparación inadecuadas.
  - b. Productos modificados sin el consentimiento expreso por escrito de Ki Mobility.
  - c. Daños por superar el límite de peso.
2. Esta garantía es válida sólo en los EE. UU. Infórmese con su proveedor si tienen garantías de alcance internacional.
3. Esta garantía no es transferible y solo se aplica a la primera compra de este producto por parte del consumidor a través de un proveedor autorizado de Ki Mobility.

## **D. Lo que haremos**

Nuestra única responsabilidad es reparar o reemplazar las piezas cubiertas. Ésta es la reparación exclusiva para los daños consecuentes.

## **E. Qué debe hacer**

1. Obtener de nosotros, mientras esta garantía esté en vigor, aprobación previa para la devolución o reparación de las piezas cubiertas.
2. Las reclamaciones y reparaciones deben procesarse a través del proveedor autorizado más cercano. Excepto por las garantías explícitas hechas aquí, quedan excluidas todas las demás garantías, incluyendo las garantías implícitas de comerciabilidad e idoneidad para un objetivo determinado.

## **F. Aviso al consumidor**

1. Si lo permite la ley, esta garantía ocupa el lugar de cualquier otra garantía (por escrito o verbal, explícita o implícita, lo que incluye una garantía de comerciabilidad o de idoneidad para un objetivo determinado).
2. Esta garantía le confiere ciertos derechos legales. Es posible que tenga también otros derechos que varían dependiendo del lugar de residencia.

Registre su número de lote aquí para consultas futuras:

---



Ki Mobility  
5201 Woodward Drive  
Stevens Point, Wisconsin 54481  
715-254-0991



Authorized EU Representative:  
Etac Supply Center AB  
Långgatan 12  
33233 Anderstorp  
Sweden



[www.kimobility.com](http://www.kimobility.com)



DCN0670.3